

## NOTICE CONSTRUCTEUR

### A. Implantation

#### A.1 IDENTIFICATION DU JEU

Nom de la gamme : **Jardin d'activités**  
Nom de l'agrès : **Extension chevilles**

Référence: **SC 05**

Nom du fournisseur : **SA Transalp**

Adresse du fournisseur : **179 route de Faverge**

Code postal : **38470** Ville : **L'ALBENC**

Téléphone : **04.76.64.75.18** Télécopie : **04.76.64.79.79**

Email : **info@transalp.fr**

#### A.2 USAGE - IMPLANTATION

Tranche d'âge : **Sans objet, mais équipement destiné aux personnes de 1.40m minimum**

Zone d'évolution préconisée : **3.8 m<sup>2</sup>**  
Espace d'exercice : **17..1 m<sup>2</sup>**

Zone d'implantation conseillée : **Terrain plat, stable et nivelé**

Remarque : **Une zone d'évolution autour du jeu doit être laissée libre de tout obstacle**

Nature des fondations : **Ancrages à - 300 mm ou à -700 mm suivant la nature du sol**

Les dimensions des plots béton indiquées sur cette notice sont minimales et doivent être adaptées par le poseur à la nature du sol du site concerné.

Les poteaux ne doivent pas bouger dans les conditions de pratique normale de l'exercice proposé.

Les poteaux sont équipés d'un rivet indiquant le niveau 0. Le sol fini ne doit pas être en deçà de cette limite

### **A.3 Implantation & montage**

Nous recommandons aux personnes s'occupant de la pose de prêter attention aux dangers spécifiques que courent les enfants si l'installation ou le démontage de l'installation est incomplet.

### **A.4 Maintenance**

La fréquence d'inspection varie en fonction du type d'équipement ou des matériaux utilisés et en fonction d'autres facteurs tels qu'une utilisation intensive, du vandalisme, du climat, de l'âge de l'équipement.

#### **A.4.1 Nettoyage**

- Fréquence:	Trimestrielle
- Produits à utiliser:	Eau savonneuse
- Dosage, pression, température:	40 bars à 30°
- Procédés:	Pompe pression à eau

#### **A.4.2 Contrôle visuel de routine**

Contrôle destiné à identifier les risques manifestes qui peuvent résulter d'actes de vandalisme, de l'utilisation ou des conditions météorologiques.

Éléments à contrôler :

Propreté - état du sol - entretien du niveau 0- fondations –  
Taux d'usure des pièces mobiles - pièces manquantes –  
Intégrité de la structure.

Fréquence : Hebdomadaire.

Nota : Après une première utilisation, lors de la période de rodage, il est conseillé de vérifier le serrage des différents organes.

#### **A.4.3 Contrôle fonctionnel**

Contrôle destiné à vérifier le fonctionnement et la stabilité de l'équipement.

Éléments à contrôler : Toutes pièces mobiles - pièces soudées.

Fréquence : Trimestrielle.

#### **A.4.4 Contrôle principal**

Contrôle destiné à vérifier le niveau global de sécurité de l'équipement.

Éléments à contrôler :

Fondations - traces de corrosion -  
Tout élément ayant fait l'objet de réparation.

Fréquence : Annuelle.

#### **Prescriptions pour remise en service**

Les pièces de rechange doivent être les pièces originales de Transalp.

- Pièces détachées s'adresser : SA TRANSALP -- 179 route de Faverge -- 38470 L'ALBENC

## **B. Colisage**

### **B.1 Fournitures**

Qté	DESIGNATION
	Désignation
1	Main courante
2	Pédalier
1	Siège
14	Chevilles 10x100 (dalle béton)
8	Tiges de scellement

### **B.2 Scellement**

Scellement direct poteaux rallongés de 300 mm  
Scellement fluent poteaux rallongés de 700 mm

## C. Montage

### C.1 S'assurer des dimensions du terrain :

En se servant du plan Réf. SC 05:

- Vérifier que la surface globale indiquée est bien disponible, et dans l'orientation prescrite.
- Vérifier la stabilité et la planéité du terrain.
- Vérifier que le positionnement de l'équipement respectera les zones d'évolution, en conformité des normes en vigueur.
- Vérifier la mise en sécurité du terrain afin d'éviter tout accident lors de l'installation de l'équipement.

### C.2 Préparation de l'implantation (sur terrain stabilisé) :

Effectuer le traçage de la structure et les fouilles suivant le plan d'implantation fourni Réf. SC 05 (bien vérifier les côtes),

Implantation sur sols fluents : Dimensions 300 x 300 x 700 mm,  
Implantation sur sols enrobés : Dimensions 300 x 300 x 300 mm,  
Implantation sur dalle béton : chevillé sur dalle

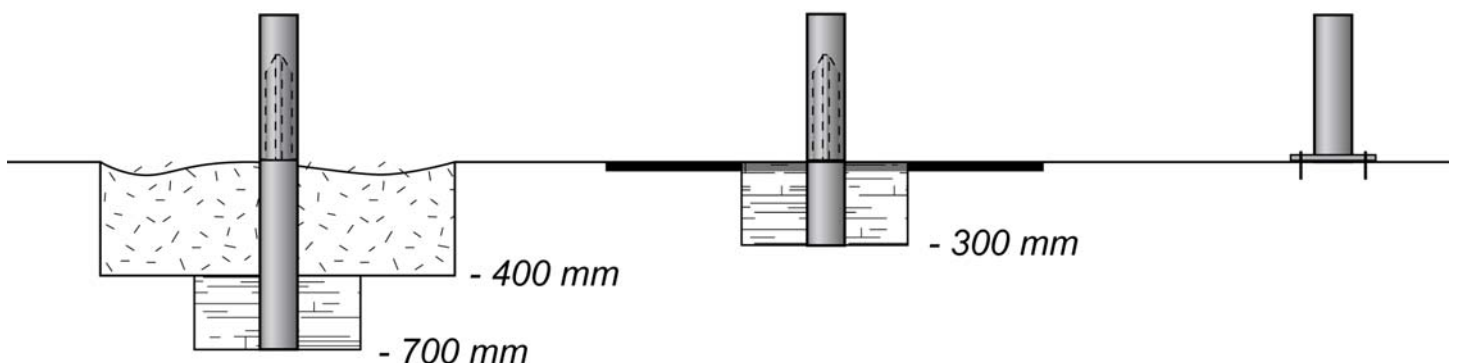

# ATTESTATION DE CONFORMITE

Nous soussignés, SA TRANSALP, constructeur de jeux de plein air, mobilier urbain, dont le siège social est à 38470 - L'ALBENC - 179 route de Faverge - attestons par la présente que la fabrication et la composition de notre produit :

**REFERENCE: N° SC 05**

**GAMME: Jardin d'activités**

**ANNEE: 2021**

Sont effectuées dans notre usine en conformité:

- A la norme homologuée Fpr EN 16630

En conséquence, nous garantissons la qualité et la sécurité de ce produit, au vu des travaux et contrôles effectués.

**S.A. TRANSALP** Monsieur LAURIN Pierre, Président



# Extension chevilles

15 février 2021

Réf. SC 05



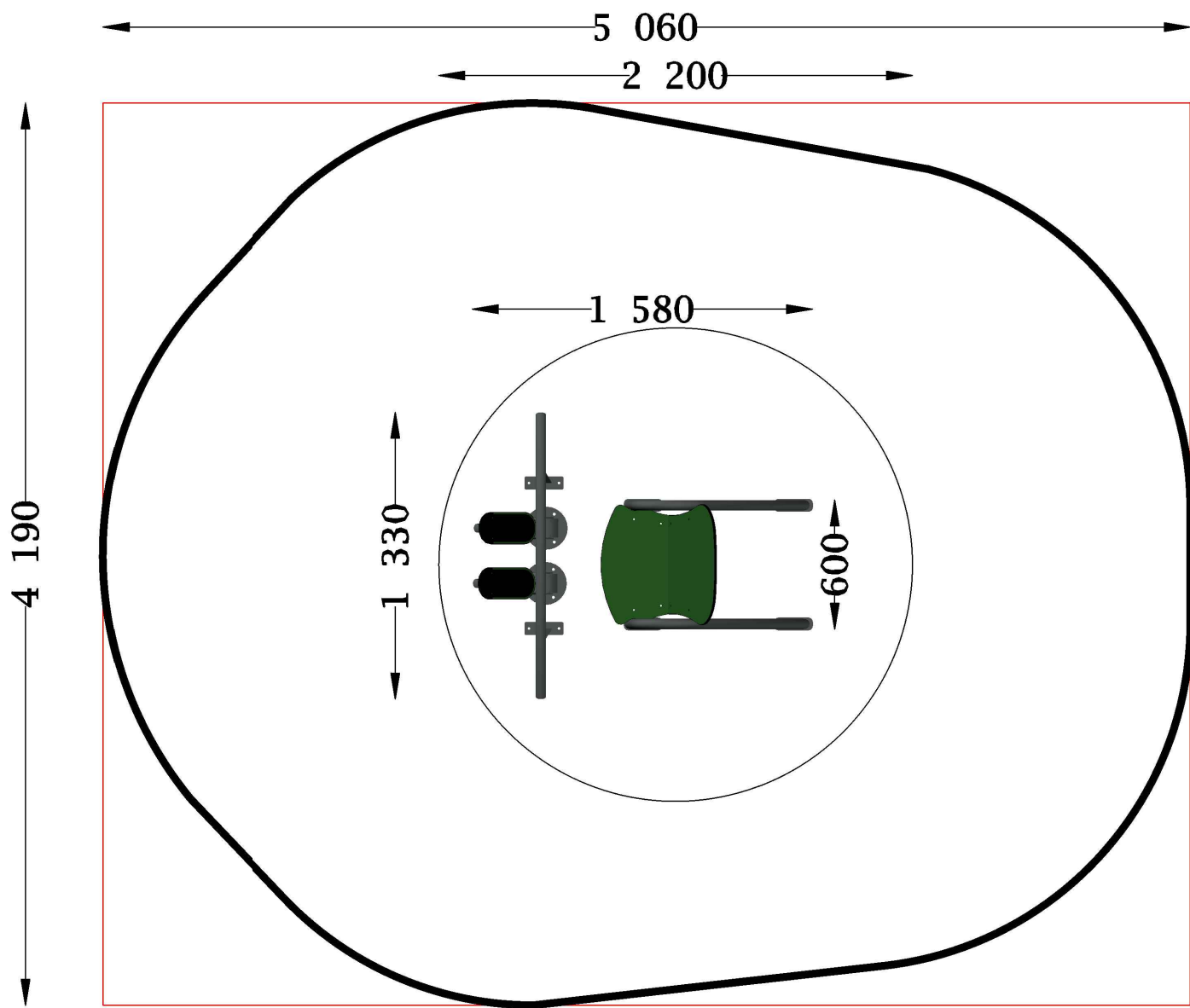

Espace d'exercice	3.8 m <sup>2</sup>
Zone d'évolution	17.1m <sup>2</sup>

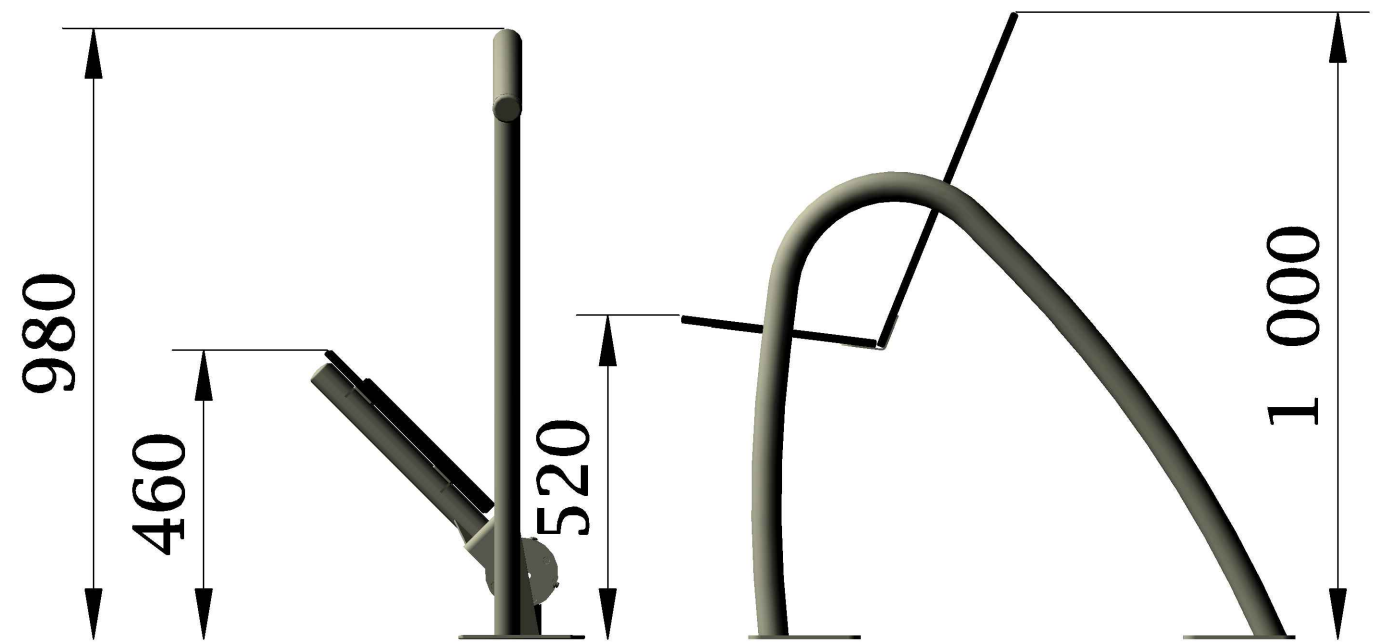

### Scellement:

#### Sols fluents

1 trou 1000x300mm  
4 trous 300x300mm  
profondeur 700mm

#### Sols enrobés

1 trou 1000x300mm  
4 trous 300x300mm  
profondeur 300mm

#### Dalle béton :

Structure chevillé sur dalle béton

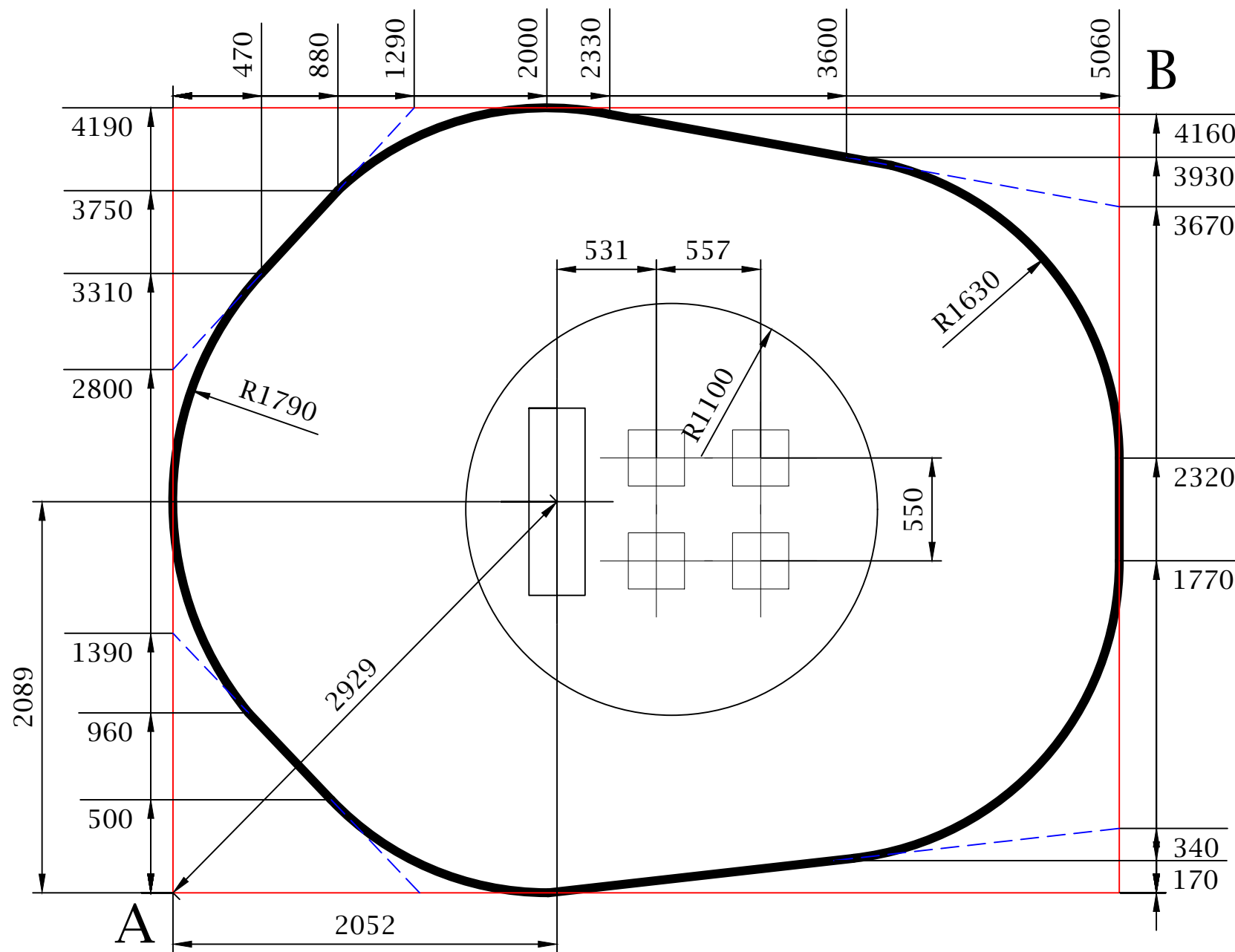

Rayons 1600mm de partout  
sauf rayons cotés

Diagonales A/B = 6570mm

--- : Prolongement des droites

--- : Rectangle d'implantation



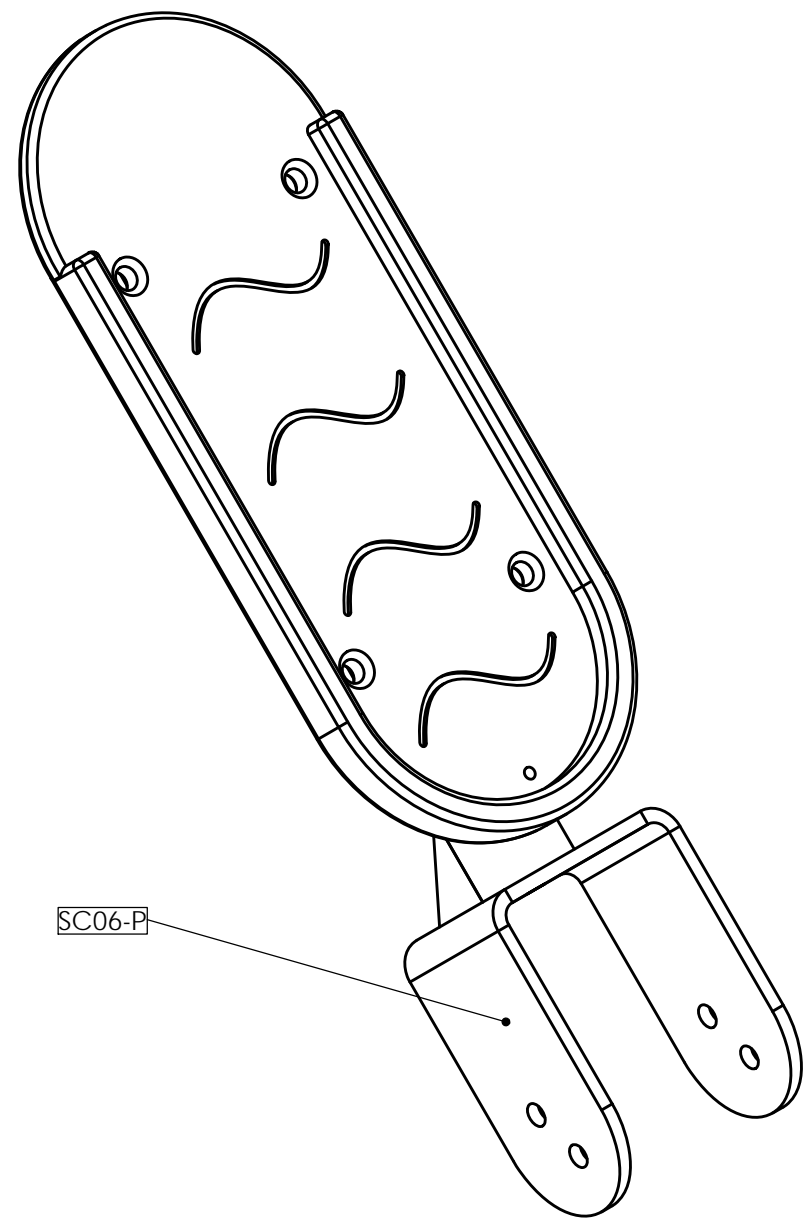

SC06-P

PL-A-60

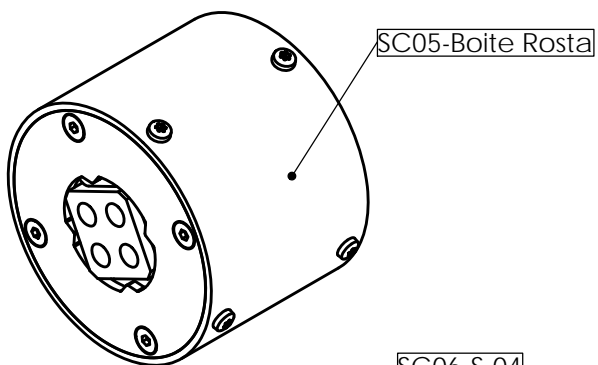

SC05-Boite Rosta

SC06-S-04

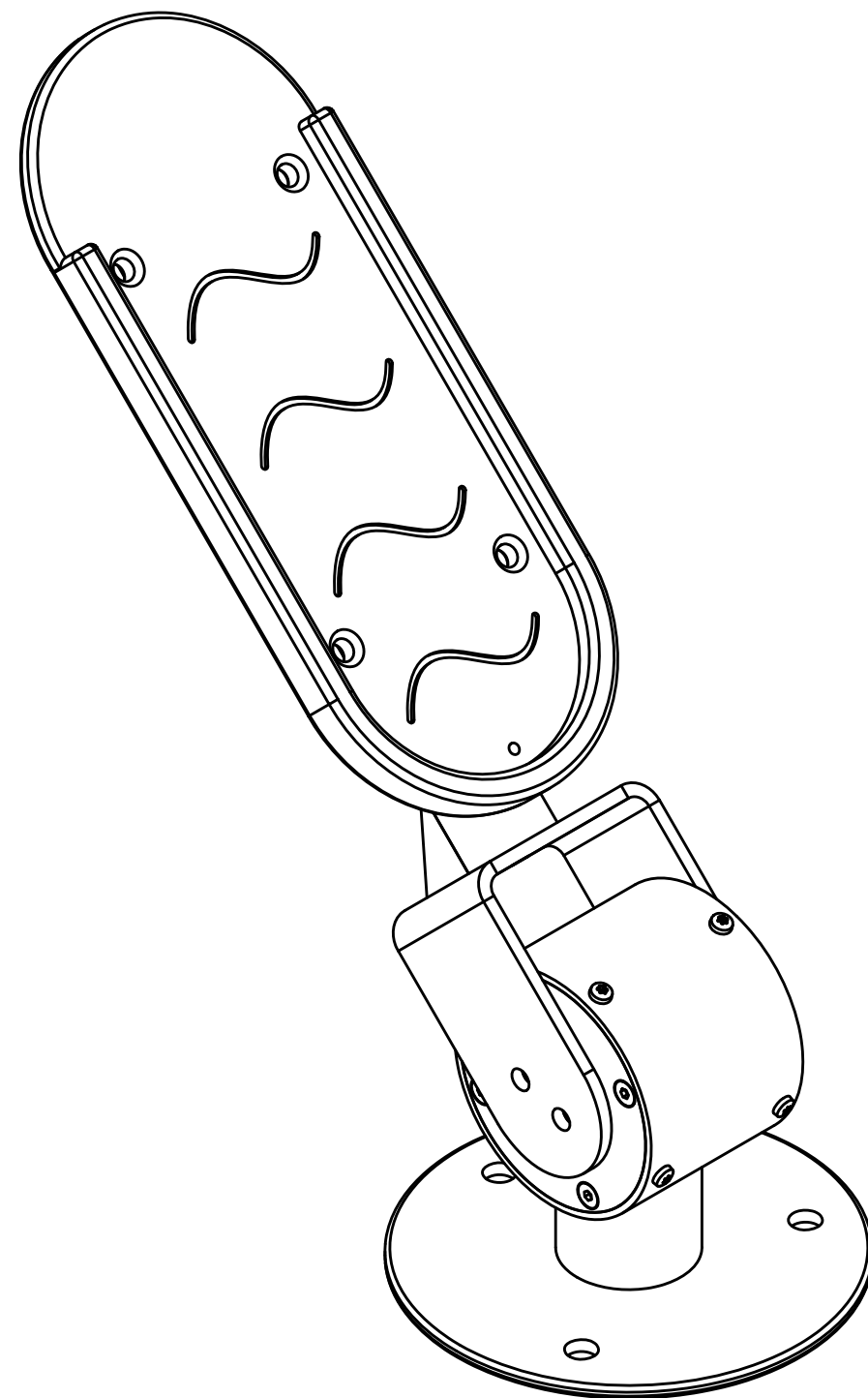
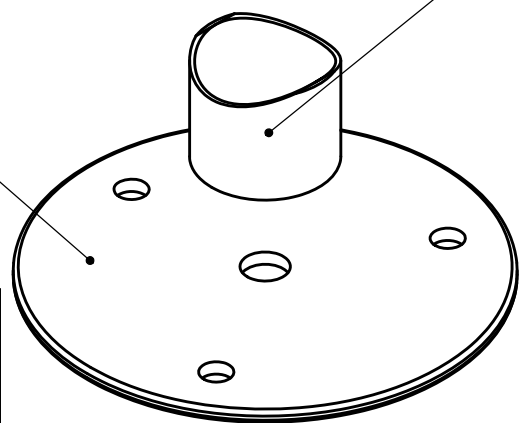

NUMERO DE PIECE	DESCRIPTION	Quantité
PL-A-60	Platine de scellement	1
SC05-Boite Rosta		1
SC06-P	PEDALE	1
SC06-S-04	Pied	1

Matière: xxx

Couleur: xxx

REV.	DESCRIPTION	DATE	Dessinateur
Plan: FABRICATION	Désignation: Extension chevilles	IE:00	A3 Ech: 1/
Dessinateur: L.E.	Référence: SC-05		
Date création: 30/04/2019	Ensemble: fitness séniors		
TRANSALP Tel.:0476647518 Fax :0476647979 Quartier de la gare 38470 L'ALBENC		Gamme: Fitness	

**transalp**  
jeux & équipements sportifs urbains

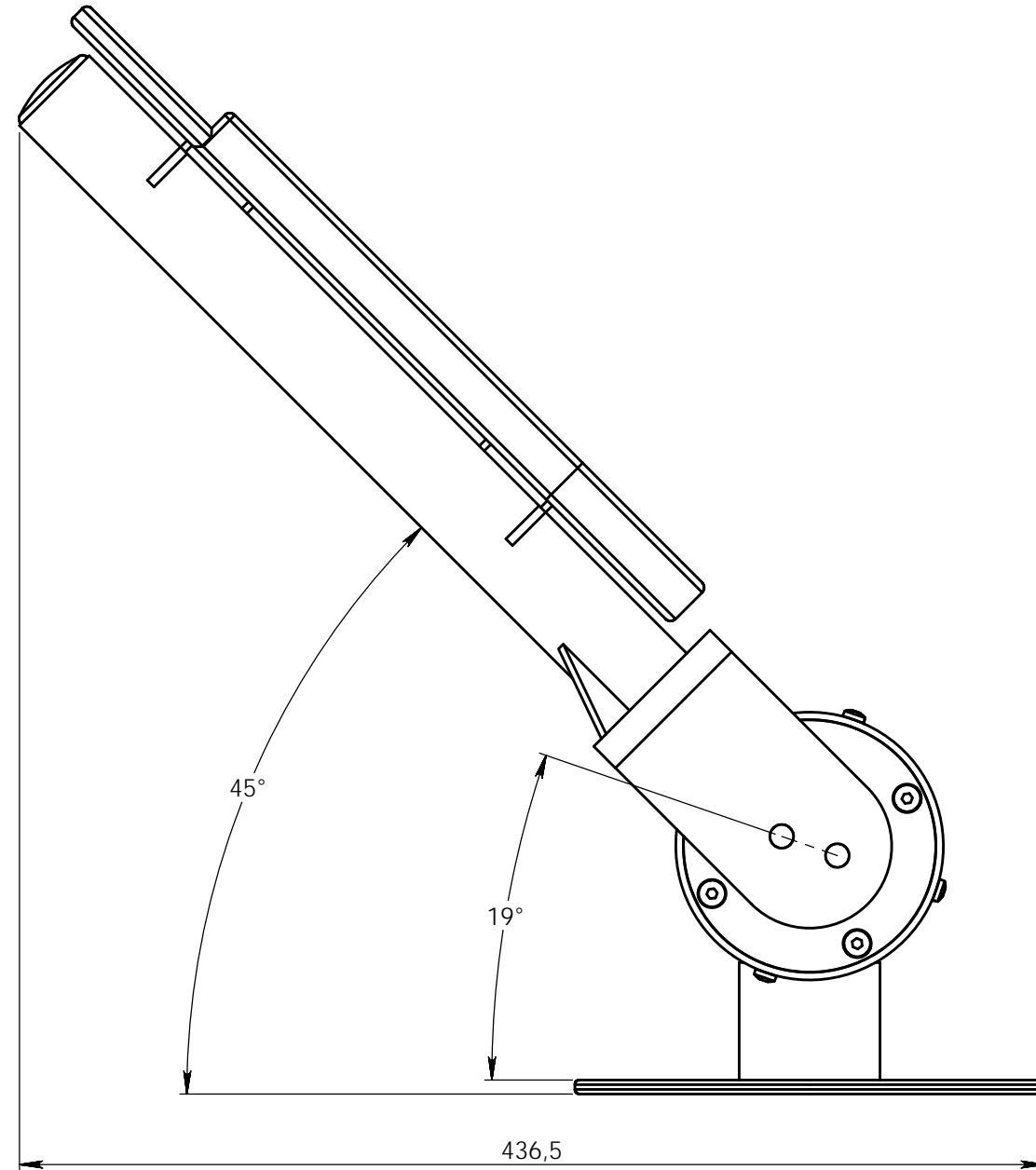
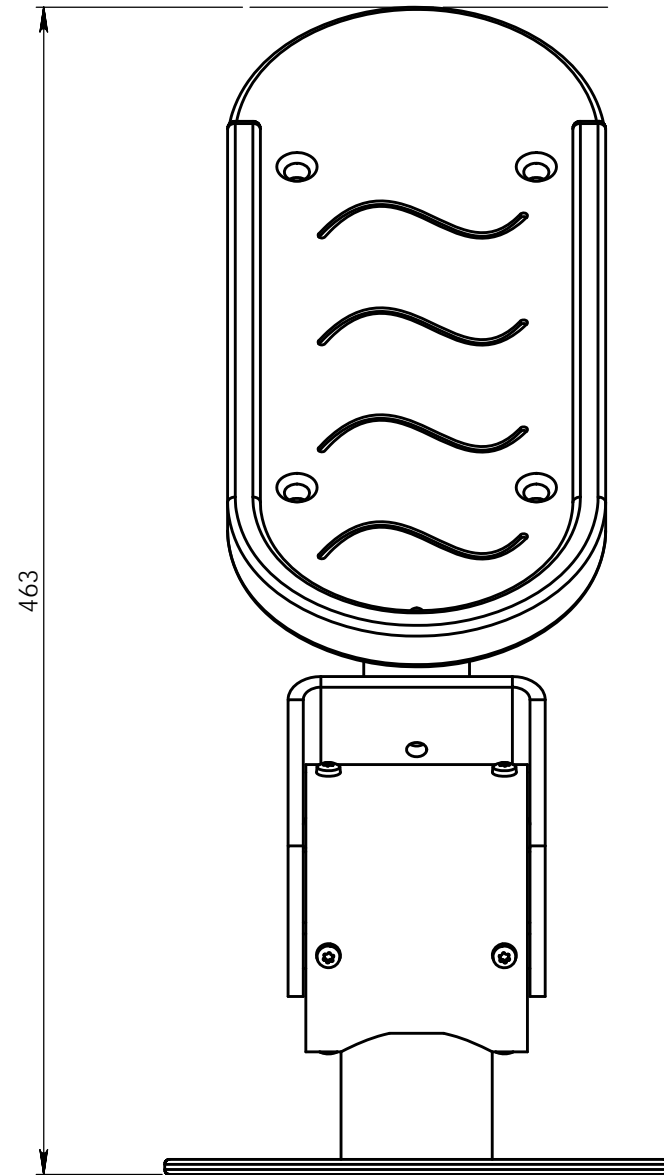

REV.	DESCRIPTION		DATE	Dessinateur
	<b>Plan:</b> FABRICATION	<b>Désignation:</b> Extension chevilles	IE:00 A3	Ech: 1/
	Dessinateur: L.E.	<b>Référence:</b> SC-05		
	Matière: xxx	Date création: 30/04/2019	<b>Ensemble:</b> fitness séniors	
	Couleur: xxx	TRANSALP Tel.:0476647518 Fax :0476647979 Quartier de la gare 38470 L'ALBENC	<b>Gamme:</b> Fitness	